



OMNIPOL a. s.
Zpráva 2011
Report 2011



Světová média a mnoho předních světových ekonomů předpokládali v roce 2011 postupné ukončení celosvětové ekonomické krize a počátek konjunktury. Bohužel, jak jsme byli všichni svědky, k novému oživení světové ekonomiky ještě nedošlo.

V průběhu celého roku 2011 se naše společnost snažila úspěšně o rozšiřování našich kontaktů, hledání nových teritorií a zákazníků. Posilovali jsme též aktivity v oblasti civilních dodávek, a to v odvětví exportu obráběcích a tvářecích strojů, resp. technologických celků. V České republice OMNIPOL patří k významným financujícím institucím v oblasti obnovitelných zdrojů.

Pevně doufám, že ekonomická krize v dohledné době postupně odezní, což by mohlo pomoci, aby naše společnost splnila úkoly, které před ní postaví její partneři i akcionáři.

World media and many leading world economists anticipated that year 2011 would see the gradual end of the global economic crisis and the beginning of a boom. Unfortunately, as we all have witnessed, the global economy has not been revived yet.

Throughout 2011, our Company successfully continued expanding its contacts and searching for new territories and customers. We have also increased our activities in the field of civil supplies, particularly in export of machine tools and forming machines, respectively turn-key technological units. Within the Czech Republic OMNIPOL ranks among major contributors to funding of renewable resources.

I firmly believe that the economic crisis which I spoke about at the beginning of this address will soon subside; that would help our Company meet the challenges posed by our partners and shareholders.



Ing. Michal Hon
předseda představenstva
Chairman of the Board of Directors





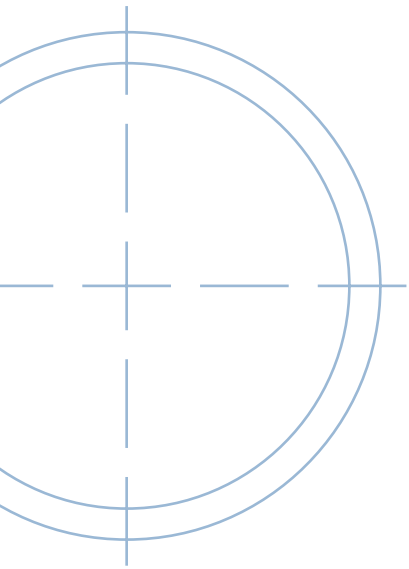



OBSAH

Společnost	10
Úvodní slovo předsedy představenstva	12
Základní informace o společnosti	16
Rozhodující předmět činnosti	17
Historie společnosti	18
Majetkové účasti	20
Akcie společnosti	21
Organizační struktura	22
Orgány společnosti	23
Rozvaha společnosti	24
Výkaz zisku a ztráty	26
Struktura výnosů	28
Celkové výnosy	
Obchodní činnost	
Vývoz podle kontinentů	
Dovoz podle kontinentů	
Zpráva nezávislého auditora pro akcionáře společnosti	30
Zpráva o činnosti dozorčí rady	32
Výsledek hospodaření za účetní období	33

TABLE OF CONTENTS

The company	10
Initial word of the Chairman of the Board of Directors	12
Basic information about the company	16
Scope of business	17
Company's history	18
Ownership interests	20
Shares	21
Organizational structure	22
Statutory and supervisory bodies	23
Balance sheet	24
Profit/loss account	26
Structure of revenues	28
Total revenues	
Trading revenues	
Export by continents	
Import by continents	
Auditor's report to company shareholders	30
Report on the activities of the Supervisory Board	32
Distribution of profit generated in the accounting period	33



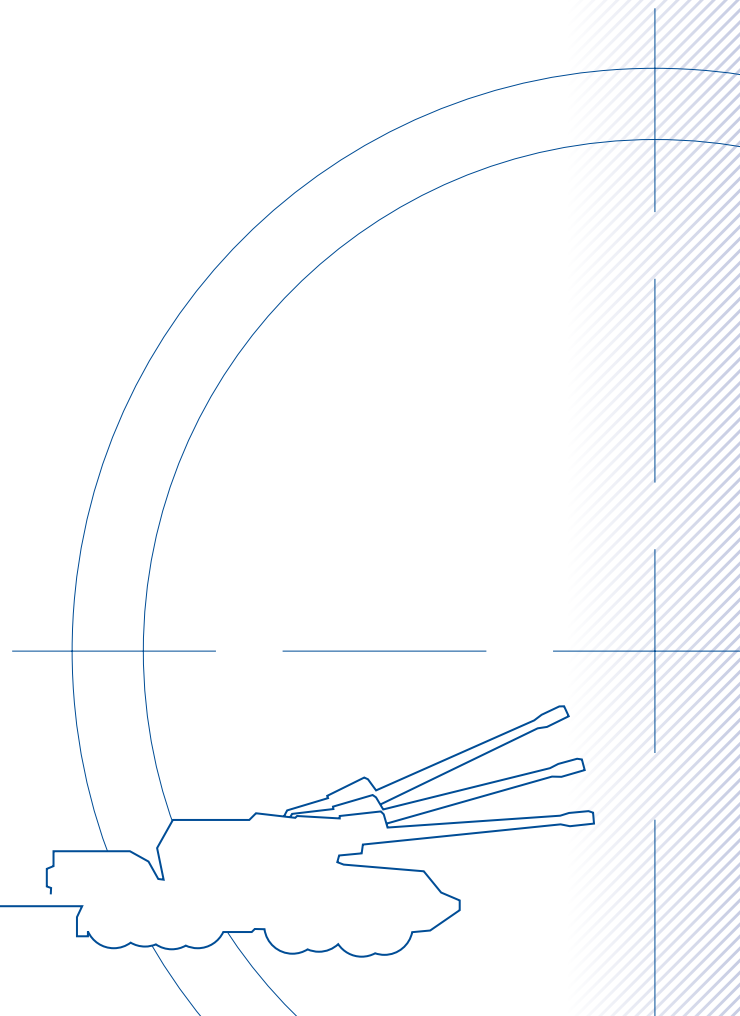

SPOLEČNOST

OMNIPOL byl založen v roce 1934 jako prodejní organizace umožňující především realizaci barterových obchodů s výrobky z koncernu Škodových závodů Plzeň. Rozsáhlá zahraniční síť působící koncem 30. let ve více než 60 zemích všech kontinentů umožňovala úspěšné obchodování i s jinými komoditami rychle se rozvíjející československé ekonomiky. Druhá světová válka přerušila činnost společnosti a po omezení obchodních aktivit koncem 40. let došlo teprve ve druhé polovině 50. let k jejich oživení. Předmětem činnosti se stal nákup a prodej všech komodit tvořícího se leteckého průmyslu a zařízení pro letecký provoz, dále obor loveckých a sportovních zbraní. Později byl OMNIPOL zmocněn provádět pod dohledem vlády i obchody se zbožím sloužícím k obraně a bezpečnosti státu. Od počátku 90. let se rozšiřují aktivity a komodity tvořící obchodní nabídku společnosti, přičemž vývoz a dovoz vojenské a letecké techniky i v současnosti tvoří podstatnou část aktivit společnosti. Nedílnou součástí předmětu podnikání tvoří i finanční leasing technologických zařízení a vozidel, financování výstavby bioplynových stanic a ekologických projektů, vývoz potravinářských a strojírenských technologií a zařízení.

Více než sedmdesát pět let zkušeností a odborných schopností umožňuje společnosti OMNIPOL být spolehlivým obchodním partnerem pro mnoho výrobců z České republiky reprezentujícím jejich obchodní zájmy na mezinárodních trzích. OMNIPOL je tradičním dodavatelem špičkových výrobků a souvisejících služeb určených pro obranu, policii a civilní ochranu zahraničním vládním agenturám a smluvním dodavatelům. OMNIPOL je také dlouhodobým nezávislým partnerem armády, letectva a policie České republiky a podílí se na mnoha jejich nákupních a modernizačních programech. Statut registrovaného dodavatele



THE COMPANY

OMNIPOL was founded in the year 1934 as a trading company, focusing mainly on barter operations related to activities of “Škodovy závody” in Pilsen. An extensive network in more than 60 foreign countries on all continents enabled successful trading at the end of the 1930’s also in other commodities of a quickly developing Czechoslovak economy. World War II interrupted these activities and after a short development of trading activities after the war and subsequent reduction at the end of the 1940’s, their continuing revival began in the second half of the 1950’s. The company focused on purchase and sale of all commodities of the emerging aerospace industry and equipment for air traffic as well as hunting and sports arms. Later, under the supervision of the government, OMNIPOL was authorised to trade in defence and security goods. Since the early 1990’s OMNIPOL has broadened its activities and portfolio of commodities, while export and import of military and air force equipment still represent a significant part of its activities. Also, financial leasing of technological equipment and vehicles, financing of construction of biogas facilities and environmental projects, export of food processing and mechanical engineering equipment and technologies are an inseparable part of its business at present time.

More than seventy five years of experience and professional workmanship and know-how enable OMNIPOL to be a reliable business partner for several dozens companies from the Czech Republic representing their commercial interests on international markets. OMNIPOL is traditional supplier of high-quality defence, police and public security related products and services to Government agencies and contractors abroad, OMNIPOL is also a long-term independent partner to the Czech Army, Air Force and Police and is involved in many of their purchase and modernisation programmes. The status of registered supplier for the NATO Maintenance and Supply Agency (NAMSA) is the basic condition for close, long-term cooperation with member countries of the North Atlantic Alliance.



pro Agenturu NATO pro technické zabezpečení a zásobování NAMSA je základním předpokladem pro úzkou a dlouhodobou spolupráci s členskými zeměmi Severoatlantické aliance. OMNIPOL je rovněž registrovaný v seznamu kvalifikovaných dodavatelů vedeném Ministerstvem pro místní rozvoj České republiky podle zákona č. 137/2006 Sb., o veřejných zakázkách.

OMNIPOL je jedním ze zakládajících členů Asociace obranného a bezpečnostního průmyslu České republiky (AOBP). Společnost je dále členem Hospodářské komory ČR, Smíšené obchodní komory „Východ“ a Česko-arabské podnikatelské rady.

OMNIPOL is also registered in the List of Qualified Suppliers kept at the Ministry for Regional Development of the Czech Republic under the Public Procurement Act No. 137/2006 Coll.

OMNIPOL is one of the founding members of the Association of the Defence and Security Industry of the Czech Republic (AOBP). The company is further a member of the Chamber of Commerce of the Czech Republic, Mixed Chamber of Commerce „East“ and Czech-Arab Business Council.

ÚVODNÍ SLOVO PŘEDSEDY PŘEDSTAVENSTVA

Vážení obchodní partneři, vážení akcionáři,

uplynul právě rok, kdy jsme si dovolili Vám předložit naši poslední zprávu. Dovoľte mi proto, abych se na Vás znovu obrátil a u příležitosti vydání zprávy OMNIPOL za rok 2011 Vám tímto způsobem předal několik informací a popsal důležité momenty, procesy a akce, které byly podle mého názoru pro činnost a život naší společnosti v průběhu minulého roku do značné míry rozhodující.

Světová média a mnoho předních světových ekonomů předpokládali v roce 2011 postupné ukončení celosvětové ekonomické krize a počátek konjunktury. Bohužel, jak jsme byli všichni svědky, k novému oživení světové ekonomiky ještě nedošlo, naopak zaznamenali jsme stále prohlubování problémů. V průběhu roku 2011 se začalo potvrzovat, že stabilita finanční unie v rámci EU je velmi křehká a stačí prohloubení ekonomických problémů jednoho z členů unie, aby se začaly otřásat její samotné základy. Domnívám se, že tento stav není nutné hlouběji rozvádět, protože jsme byli a jsme i v současnosti všichni svědky tohoto obtížného vývoje.

O to radostněji mohu konstatovat, že se naší společnosti podařilo dokončit akvizici jednoho z významných českých výrobců elektroniky firmy ERA Pardubice. Tato společnost se zabývá výrobou pasivních radarových vojenských i civilních systémů. Byl tak učiněn krok k postupnému naplnění plánu pořízení výrobních kapacit. Ve skupině firem vlastněných společností OMNIPOL se tak nalézají producenti špičkových elektronických systémů (ERA, RAMET C.H.M., Česká letecká servisní), výrobce munice a systémů pro čerpaní PHM a automobilový průmysl (Poličské strojírný) i dodavatel vysoce kvalitních výrobků ze žuly (Kámen Hudčice).

Přes výše uvedené pozitivní skutečnosti je jasné, že udržet růstový trend společnosti, jako je OMNIPOL, v prostředí všudypřítomné krize, je věc téměř nemožná. V podstatě nepřetržitě jsme svědky úpadku množství firem,

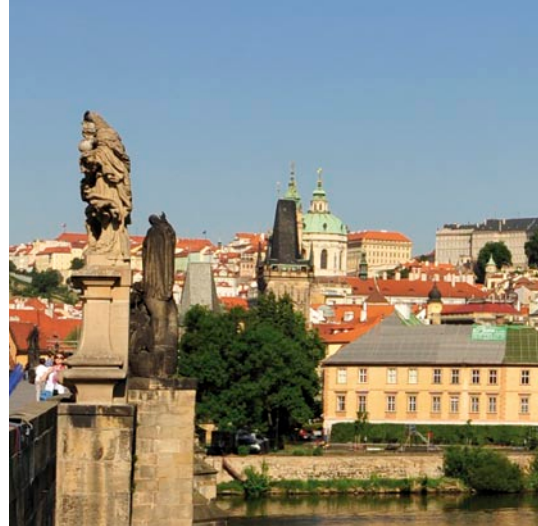

INTRODUCTORY WORD BY THE CHAIRMAN OF THE BOARD OF DIRECTORS

Dear business partners, dear shareholders,

A year has passed since we presented to you our last report. I am addressing you once again on the occasion of publishing the OMNIPOL's 2011 report wishing to give you some information and to describe important moments, processes and events which I believe were to a certain extent decisive for the activities and life of our Company in the past year.

World media and many leading world economists anticipated that year 2011 would see the gradual end of the global economic crisis and the beginning of a boom. Unfortunately, as we all have witnessed, the global economy has not been revived yet, on the contrary we have seen further deepening of problems. During 2011 it became obvious that the stability of the financial union within the EU was very fragile and that worsening of economic problems in one Member State was sufficient to shake the EU's very foundation. I believe that there is no need to dwell deeper upon this issue as all of us have witnessed and are still witnessing this difficult development.

In light of that, the next message brings more joy: our Company completed acquisition of one of major Czech electronics producers – ERA Pardubice. This company manufactures passive military and civilian radar systems. We have thus made a step towards gradual achievement of the plan of acquiring manufacturing capacities. The group of companies owned by OMNIPOL thus includes producers of high-tech electronic systems (ERA, RAMET C.H.M., Česká letecká servisní), producers of ammunition and fuelling systems and systems for the automotive industry (Poličské strojírný) as well as a supplier of high-quality granite products (Kámen Hudčice).



kteří pracují v podobném segmentu trhu jako my. Musím konstatovat, že i dobře připravené a z velké většiny řádně realizované obchodní případy nedopadly vždy podle přání účastníků obchodů. Někdy byly na vině politické vlivy a dopady tzv. arabského jara, odebrání nebo jiné omezení již udělených vývozních licencí (Jemen). Jindy byly na vině neočekávané technické problémy zaviněné výrobcem (CASA). Několik velmi dobře rozpracovaných projektů nebylo realizováno vůbec nebo jsou zpožděny.

Domnívám se, že je nezbytné se na tomto místě také zmínit o velmi přísném (možná až rigidním) přístupu orgánů státní správy ČR v souvislosti s povolováním vývozu speciálního materiálu do některých zemí. Samozřejmě že jsme zaznamenali fenomén roku 2011, který novináři nazvali „arabské jaro“. Pro nás, jako tradiční vývozce vojenského materiálu, je ale velmi nepříjemné, když zjišťujeme, že země, do kterých nám naše státní správa nedovoluje vyvážit žádný materiál, jsou v tomto okamžiku pro jiné společnosti ze zemí EU otevřeny. Jde např. o Libyi, kde vyhlášené embargo bylo námi samozřejmě striktně dodržováno, ne tak vývozci z Francie, Německa, Itálie apod. Podobných případů, o nichž máme informace v Egyptě, Jemenu, Iráku, Sýrii a dalších zemích, máme zaznamenáno velké množství.

Koncem roku 2011 se vyhroutil problém, o kterém všichni vědí již delší dobu, ale nebyl až dosud nikterak řešen. Jde o problém přístupu k moři, který Česká republika jako kontinentální země má. U standardních dodávek zboží, které nepodléhá žádným kontrolním režimům se tento problém neprojevuje. V okamžiku, kdy exportér v ČR hodlá

Despite the above stated positive facts it is clear that it is almost impossible to maintain the growth trend of a company such as OMNIPOL under the conditions of the omnipresent crisis. Virtually on a continuous basis, we see bankruptcy of numerous companies working in a similar market segment as we do. Therefore, I have to say that even well-prepared and properly implemented business cases have not always brought the outcome desired by the parties of the deal. Sometimes, it was due to political influences and impacts of the Arab Spring and withdrawing of a licence or other restrictions on already issued export licences (Yemen). In other cases, it was due to unexpected technical problems owing to the manufacturer (CASA). Several well-prepared projects have not been implemented at all or have been delayed.

I believe that a very strict (perhaps even rigid) approach of Czech state administration bodies with respect to granting export permits for special materials to certain countries is also worth mentioning. Of course, we have noticed the 2011 phenomenon coined as the Arab Spring by journalists. For us, a traditional exporter of military material, it is very unpleasant to find out that countries to which we are forbidden by the Czech state administration bodies to export sought-after material are at the same time open to other EU companies. This concerns for example Libya, where we have strictly observed the embargo unlike exporters from France, Germany, Italy, etc. We have information on numerous similar cases in Egypt, Yemen, Iraq, Syria and other countries.

At the end of 2011, another issue became critical which has been generally known but never resolved. It is the access of the Czech Republic, being a land-locked country, to sea. Standard deliveries of goods which are not subject to any control procedures do not face this issue. If a Czech exporter intends to export either military goods or dual-use goods outside the EU borders, it will discover that individual countries, often contrary to the

vyvézt mimo „unii“ buď zboží vojenského charakteru nebo zboží tzv. dvojího určení, zjistí, že jednotlivé země, často v rozporu s pravidly Evropské unie, zachovávají vlastní kontrolní mechanismy. Jejich vyřešení a schvalovací řízení před vlastní expedicí se tak natahuje až na několik měsíců. Díky iniciativám společnosti OMNIPOL se tento problém začíná až nyní řešit na úrovni příslušných orgánů EU v Bruselu za podpory představitelů MZV ČR.

Je třeba konstatovat, že velké množství obchodních případů bylo řádně realizováno a inkasováno. Přesto celkový obrat roku 2011 činil pouze 1,172 mld. Kč. Je zcela pochopitelné, že jsme byli nuceni přizpůsobit také výdajovou část našeho hospodaření tomuto snížení obratu. Díky tomu jsme byli schopni vykázat za účetní období zisk ve výši 19,8 mil. Kč.

V průběhu celého roku 2011 se naše společnost snažila úspěšně o rozšiřování našich kontaktů, hledání nových teritorií a zákazníků. Myslím, že mohu konstatovat, že se velmi nadějně rozvíjejí naše aktivity v rovníkové Africe, dále se rozvíjí spolupráce se státy severní Afriky a po delší době jsme uzavírali kontrakty opět v zemích jihovýchodní Asie.

Myslím, že je třeba připomenout také naše aktivity v oblasti civilních dodávek, a to jak v oblasti exportu, tak naše činnosti spojené s financováním nejrůznějších projektů v rámci České republiky. Společnost realizovala v průběhu roku 2011 několik poměrně významných projektů v potravinářském průmyslu v Ruské federaci, zvláště v tradiční pivovarnické technologii. Mnohé ruské pivovary již zbrojí na příští zimní olympijské hry, které proběhnou v roce 2014. V Ruské federaci se nově snažíme také uplatnit naše zkušenosti z minulých let při dodávkách obráběcích a tvářecích strojů, resp. technologických celků. Chceme zachytit nastupující konjunkturu, při níž dochází k modernizaci nejrůznějších ruských firem, které byly původně vybaveny strojním zařízením zejména z ČSSR.

V průběhu roku 2011 pokračovala činnost OMNIPOL a. s. také na území České republiky. Lze konstatovat, že OMNIPOL patří k významným financujícím institucím v oblasti obnovitelných zdrojů. Mezi tyto projekty patří jak oblast již zmiňovaných bioplynových, tak i fotovoltaických elektráren. Zdárně pokračuje financování různého technologického zařízení formou leasingových operací. Přes určitý útlum pokračuje také leasing osobních i nákladních aut.

EU rules, maintain their own control mechanisms. Their resolution and the pre-shipment approval process take up to several months. Thanks to the OMNIPOL initiative this issue is being addressed at the level of relevant EU bodies in Brussels with support of the Czech Ministry of Foreign Affairs.

It is worth stating that numerous business cases were duly completed with relevant bills collected. Yet, total 2011 sales reached mere CZK 1.172 billion. Quite understandably, our expenditures had to be adjusted to the reduced sales. Thanks to such adjustments, we were able to generate profit of CZK 19.8 million in the accounting period.

Throughout 2011, our Company successfully continued expanding its contacts and searching for new territories and customers. I dare say that our activities in Equatorial Africa have gained a promising momentum; we are further building on our co-operation with North African countries; and after a longer pause, new contracts were made again in South East Asia.

I believe that our activities in civil supplies also deserve mentioning, both concerning export as well as project funding within the Czech Republic. The Company implemented several major food industry projects in the Russian Federation in 2011, namely involving traditional brewing technologies. Numerous Russian breweries have already begun arming up for the next Winter Olympics taking place in 2014. In the Russian Federation, we have been newly striving to redeem our earlier experience in supplies of machine tools and forming machines, respectively turn-key technological units. We want to ride the wave of the upcoming boom which involves modernization of different Russian companies equipped originally with machinery mainly from the former Czechoslovakia.

OMNIPOL also continued its activities within the Czech Republic in 2011. It is fair to say that OMNIPOL ranks among major contributors to funding of renewable resources. These projects include biogas and also photovoltaic power plants. Similarly successful has been funding of various technological facilities through financial

V průběhu roku 2011 byly upraveny ve stylu nového korporátního designu webové stránky společnosti. Nová forma webových stránek je zpracována takovým způsobem, že umožňuje jejich průběžné doplňování o technické podrobnosti, které mohou být účelově poskytovány pouze vybraným zákazníkům na základě poskytnutí přístupových hesel.

Také v roce 2011 proběhl audit řízení jakosti našich služeb dle norem ISO 9002. Ty patří k základním pilířům naší činnosti. Při té příležitosti je třeba uvést, že se společnost nevěnuje výzkumu a vývoji. Tato činnost je uskutečňována ve spolupráci s dceřinými společnostmi (ERA a. s., Poličské strojírny a. s., Česká letecká servisní a. s., Kámen Hudčice s. r. o. a RAMET C.H.M. a. s.). Velký důraz při činnosti naší společnosti je kladen na dodržování ekologických předpisů a zásad (omezování spotřeby papírů, energie, sběr baterií apod.).

Stav kmenových pracovníků se v průběhu roku 2011 v podstatě nezměnil a pohybuje se stále kolem 100 (z toho dva zdravotně znevýhodnění), máme platné povolení k zahraničně obchodní činnosti s vojenským materiálem, veškerá dokumentace a procesy, které společnost v současné době využívá, odpovídají pravidlům stanoveným platnou normou ISO, v průběhu roku 2011 nedošlo k žádnému snížení počtu spolupracujících zástupců a ani nedošlo ke vzniku žádné organizační složky společnosti v zahraničí. Pevně doufám, že ekonomická krize, o které jsem hovořil v úvodu této zprávy, v dohledné době postupně odezní, což by mohlo pomoci, aby naše společnost splnila úkoly, které před ní postaví její partneři i akcionáři.



Ing. Michal Hon
předseda představenstva

leasing. And despite a certain decline, financial leasing of passenger and freight vehicles has also continued. The Company website was modified in 2011 to reflect the new corporate. The new website is designed so as to allow for continuous update with technical details, which may be made selectively accessible to customers based on granted access passwords.

In 2011, like in previous years, we had our services quality management audited according to ISO 9002. These standards constitute one of the pillars of our activities. It needs to be reminded at this point that the Company itself does not carry out any research and development. These activities are covered by co-operation with its subsidiaries (ERA a. s., Poličské strojírny a. s., Česká letecká servisní a. s., Kámen Hudčice s. r. o., and RAMET C.H.M. a. s.). Major emphasis in the Company's activities is given to compliance with environmental regulations and principles (reducing the paper and energy consumption, collecting batteries, etc.).

The headcount of core staff remained virtually unchanged in 2011, ranging still around 100 (including two disabled persons); we hold a valid licence for foreign trade with military material; all documentation and processes in the Company comply with the requirements of the applicable ISO standard; in the course of 2011, no reduction in the number of collaborating agents occurred, and no organizational unit of the Company was established abroad. I firmly believe that the economic crisis which I spoke about at the beginning of this address will soon subside; that would help our Company meet the challenges posed by our partners and shareholders.



Ing. Michal Hon
Chairman of the Board of Directors

ZÁKLADNÍ INFORMACE O SPOLEČNOSTI

Název společnosti	OMNIPOL a. s.
Právní forma	akciová společnost
Sídlo	Nekázanka 880/11 112 21 Praha 1
Telefon	+420 224 011 111
Telefax	+420 224 012 241
Datová schránka	rtkfhhf
E-mail	omnipol@omnipol.cz
Internet	http://www.omnipol.com
IČ	25063138
DIČ	CZ25063138
Obchodní rejstřík	oddíl B, vložka 4152
Den zápisu do obchodního rejstříku	8. července 1996
Základní kapitál k 31. prosinci 2011	201 000 000 Kč
Vlastní kapitál k 31. prosinci 2011	571 187 000 Kč
Počet zaměstnanců k 31. prosinci 2011	101
Průměrný počet zaměstnanců v roce 2011	102

BASIC INFORMATION ABOUT THE COMPANY

Trade Name	OMNIPOL a. s.
Legal Form	joint-stock company
Address	Nekázanka 880/11 112 21 Prague 1, Czech Republic
Telephone	+420 224 011 111
Fascimile	+420 224 012 241
E-mail	omnipol@omnipol.cz
Website	http://www.omnipol.com
Business ID	25063138
Tax ID	CZ25063138
Commercial Register	Prague Municipal Court – Section B, Insert 4152
Date of Incorporation	July 8, 1996
Registered Capital (as at December 31, 2011)	CZK 201,000,000
Shareholders' Equity (as at December 31, 2011)	CZK 571,187,000
Number of Employees (as at December 31, 2011)	101
Average Number of Employees in 2011	102

ROZHODUJÍCÍ PŘEDMĚT ČINNOSTI (KE DNI 31. PROSINCE 2011)

- provádění zahraničního obchodu s vojenským materiálem v rozsahu povolení vydaného podle zákona č. 38/1994 Sb. v platném znění
- ničení, zneškodňování, nákup a prodej výbušnin
- nákup, prodej a přeprava bezpečnostního materiálu
- vývoj, výroba, opravy, úpravy, přeprava, nákup, prodej, půjčování, uschovávání, znehodnocování a ničení zbraní a střeliva
- výroba, obchod a služby neuvedené v přílohách č. 1 až 3 živnostenského zákona v platném znění



SCOPE OF BUSINESS (AS AT DECEMBER 31, 2011)

- Foreign trade with military material within the scope of the authorisation issued in accordance with Act No. 38/1994 Coll., as amended
- The destruction, disablement, purchase and sale of explosives
- The purchase, sale and transportation of security material
- The development, production, repairs, modification, transportation, purchase, sale, lease, storage, disablement and disposal of weapons and ammunition
- Production activities, trading and services not specified in Appendices 1 to 3 of the Trade Act, as amended



HISTORIE SPOLEČNOSTI

Po celou dobu své existence trvající již více než 75 let byla činnost společnosti OMNIPOL zaměřena na zahraniční obchod, a to především související s technikou určenou pro obranu a bezpečnost. Společnost OMNIPOL prošla několika rozdílnými etapami vývoje, kdy patřila k nejvýznamnějším společnostem v rámci národního hospodářství, ale také kdy se potácela na hraně mezi přežitím a likvidací. Všechna úskalí, vyplývající ze složitého politického a ekonomického vývoje uplynulých 75 let, ale přečkala bez zásadní úhony a její stabilita založená na tradici, zkušenostech a schopnostech jejích zaměstnanců jí umožňuje být pevným článkem ekonomiky České republiky i v současné době.



Zásadní události v historii společnosti

22. října	1934	Založení firmy OMNIPOL, obchodní společnost s r. o.
15. září	1938	Změna právní formy na akciovou společnost
	1940 – 1945	Během druhé světové války začlenění do německého výrobního koncernu, přerušení aktivit ve smyslu předválečného stylu
	1946 – 1949	Obnovení obchodních aktivit, vzápětí jejich pozvolný útlum s ohledem na vnitrostátní a mezinárodní situaci
	1950 – 1956	Omezení činnosti na dokončování dřívějších kontraktů, rozvoj nových obchodních aktivit nebyl žádoucí

COMPANY 'S HISTORY

During its long existence continuing more than 75 years, the company concentrated on foreign trade, mainly in the spheres of defence and security technology. OMNIPOL has been through several different stages of development, including being one of the most important companies within the framework of a centralised economy, but also when it found itself poised between survival and liquidation. However, it successfully weathered all of the storms of the complex political and economic developments of the last 75 years, and its stability, founded on the tradition, experience and knowhow of its employees, has allowed it to become a firm element of the Czech economy to this day.

Milestones

October 22	1934	OMNIPOL, Trading Company, Ltd. created
September 15	1938	Legal form changed to joint-stock company
	1940 – 1945	During the Second World War incorporated into a Germany production concern, its pre-war activities suspended
	1946 – 1949	Revival of business activities, but activities gradually wound down in light of the national and international situation
	1950 – 1956	Activities restricted to the completion of earlier contracts: the development of new business activities was not desirable



Omnipol Super Aero (two Walter Minor 4-111). Below, left, interior. Below, right, Pasotti Avione (two Lycoming O-290).



a twin turboprop aircraft for local transport of 12 to 19 passengers, local freight transport, maximum cargo weight 1550 kg/408 lbs, executive and business transport with 8 seats and 4 desks, supplying inaccessible areas, aerial survey and photography, casualty evacuation as a flying ambulance, accommodating six stretcher cases, five sitting cases and one attendant. Training aircraft for airline crews.

Exporter: **OMNIPOL** Foreign Trade Corporation Washington 11 112 25 Prague 1 Czechoslovakia

The aircraft design and perfectly organized supporting services guarantee reliable and economic aircraft operation. The aircraft featuring STOL properties has a cruising speed of 370 k.p.h./188 knots/land is capable of operating even from smallest airstrips. The aircraft is certified to BCAR specifications.



OMNIPOL MORAVA

SPANS THE WORLD

SAFELY
ECONOMICALLY
LUXURIOUSLY
LIVELY
SMOOTHLY

From €18,200 delivered U.K. duty paid

Sole U.K. agents: **PETER S. CLIFFORD & Co. Ltd.**
OXFORD AIRPORT · KIDLINGTON · OXFORD · Tel: KIDLINGTON 3355

12. dubna	1956	Udělení oprávnění k výhradnímu vývozu a dovozu sportovních a loveckých zbraní, střeliva k nim, jakož i sportovních a civilních letadel
1. dubna	1959	Transformace akciové společnosti na podnik zahraničního obchodu a změna názvu na PZO Omnipol, podnik zahraničního obchodu pro vývoz a dovoz sportovních a loveckých zbraní a střeliva k nim, jakož i sportovních a civilních letadel
1. ledna	1966	Změna názvu na OMNIPOL, podnik zahraničního obchodu; v následujícím období až do roku 1990 jeden z nejdůležitějších podniků tehdejšího Československa, realizující významnou část státních příjmů
1. října	1991	Transformace podniku zahraničního obchodu na akciovou společnost s většinovým státním podílem
září	1996	Dokončení privatizace společnosti
10. května	2001	Udělení certifikátu systému řízení a kontroly jakosti obchodní činnosti společnosti podle norem ISO
8. září	2004	Převzetí veškerého jmění společnosti OMNIPOL a. s. jejím majoritním akcionářem společností OMNYX, a. s., a současná změna obchodní firmy (názvu) OMNYX, a. s. na OMNIPOL a. s.
April 12	1956	Awarded authorisation for the exclusive export and import of sports and hunting weapons, the necessary ammunition, as well as sports and civil aeroplanes
April 1	1959	The joint-stock company transferred into a foreign trade enterprise with a new name, PZO Omnipol, foreign trade enterprise for the import and export of sports and hunting weapons and the necessary ammunition, as well as sports and civil aeroplanes
January 1	1966	Change of name to OMNIPOL, foreign trade enterprise; up until 1990 one of the most important companies of what was then Czechoslovakia, responsible for a significant share of state income
October 1	1991	Transformation of the foreign trade enterprise into a joint-stock company in which the state had a majority stake
September	1996	Company privatisation completed
May 10	2001	Awarded a quality management and control system certificate in accordance with ISO norms
September 8	2004	Takeover of all the assets of OMNIPOL a. s. by its majority shareholder, OMNYX, a. s., and a change of corporate name from OMNYX, a. s. to OMNIPOL a. s.

MAJETKOVÉ ÚČASTI (KE DNI 31. PROSINCE 2011)

Obchodní firma a sídlo společnosti	Předmět činnosti	% ze základního jmění
ERA a. s., Pardubice	vývoj a výroba elektronických systémů	100,00 %
Poličské strojírný a. s., Polička	strojírenská výroba, delaborace a likvidace munice	100,00 %
Kámen Hudčice s. r. o., Hudčice	těžba a zpracování kamene	100,00 %
AUTOPOL spol. s r. o., Praha	pronájem nemovitostí	100,00 %
OMNIPEX s. r. o., Praha	obchodní činnost	100,00 %
SLOMEX a. s., Bratislava *)	obchodní činnost	100,00 %
Česká letecká servisní a. s., Praha	modernizace radionavigačních systémů letadel a vrtulníků	89,00 %
ENERGO 2000 a. s., Praha	projekční činnost v oblasti energetiky	48,79 %
RAMET C.H.M. a. s., Kunovice	vývoj a výroba elektronických systémů	34,00 %
RAMET s. r. o., Kunovice	správa nemovitostí	20,00 %

*) Společnost v likvidaci

OWNERSHIP INTERESTS (AS AT DECEMBER 31, 2011)

Company's trade name and registered office	Scope of business	% of registered capital
ERA a. s., Pardubice	Development and production of electronic systems	100.00 %
Poličské strojírný a. s., Polička	Engineering production, dismantling and liquidation of ammunition	100.00 %
Kámen Hudčice s. r. o., Hudčice	Stone mining and processing	100.00 %
AUTOPOL spol. s r. o., Praha	Real-estate rentals	100.00 %
OMNIPEX s. r. o., Praha	Trade activities	100.00 %
SLOMEX a. s., Bratislava *)	Trade activities	100.00 %
Česká letecká servisní a. s., Praha	Modernisation of radio navigation systems for aircraft and helicopters	89.00 %
ENERGO 2000 a. s., Praha	Project activities in the energy sector	48.79 %
RAMET C.H.M. a. s., Kunovice	Development and production of electronic systems	34.00 %
RAMET s. r. o., Kunovice	Real-estate management	20.00 %

*) Company in liquidation

AKCIE SPOLEČNOSTI

Základní kapitál společnosti OMNIPOL a. s. ke dni 31. 12. 2011 činí 201 000 000 Kč a dělí se na 100 kusů kmenových akcií na jméno v listinné podobě. Jmenovitá hodnota každé akcie je 2 010 000 Kč. Akcie společnosti nejsou veřejně obchodovatelné.

STOCK SHARES

The registered capital of the OMNIPOL a. s. company amounting to CZK 201,000,000 on 31 December 2011 consisted of 100 pieces of primary bearer shares in the form of share certificates with a nominal value of CZK 2,010,000 each. Company's stock shares are not negotiable on the public markets.

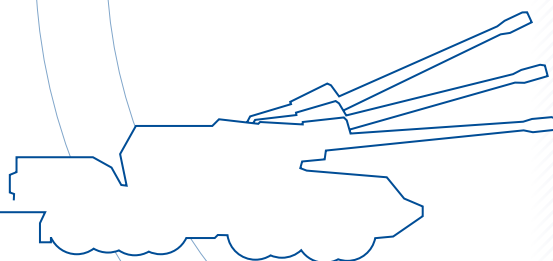

ORGANIZAČNÍ STRUKTURA

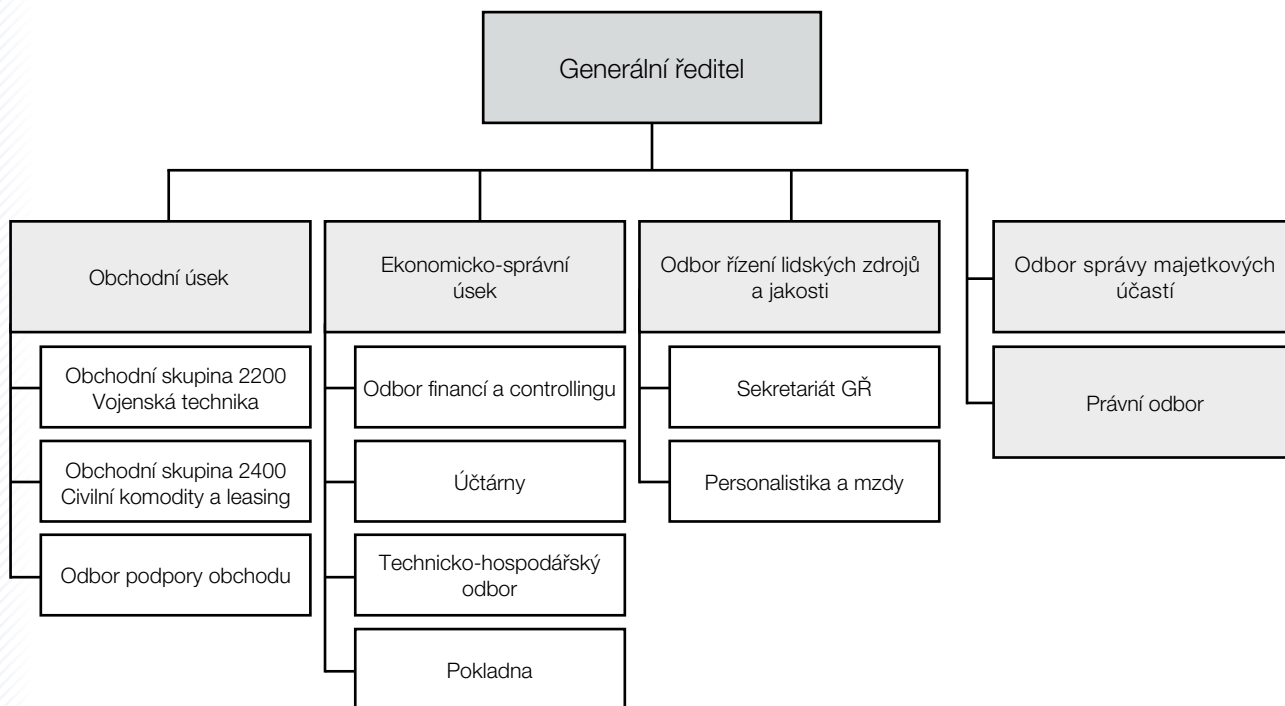

ORGANIZATIONAL STRUCTURE

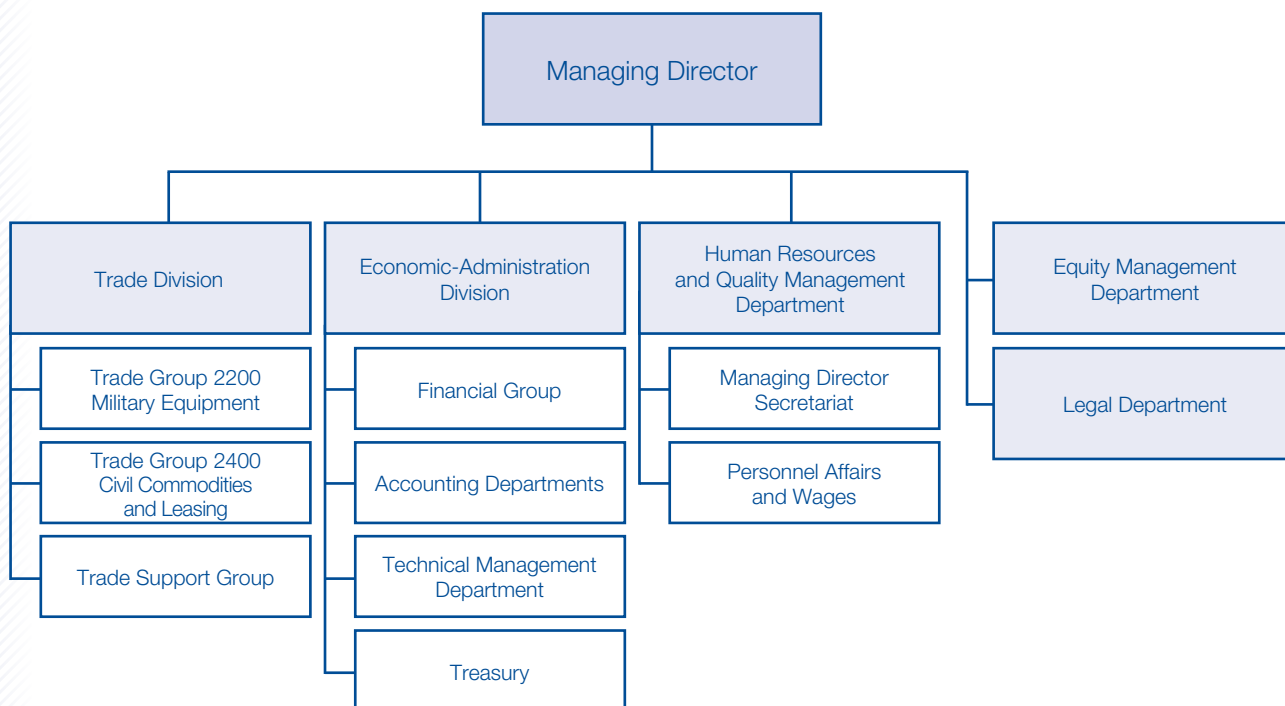

ORGÁNY SPOLEČNOSTI (KE DNI 31. PROSINCE 2011)

STATUTÁRNÍ ORGÁN – PŘEDSTAVENSTVO

V období od 1. ledna 2011 do 31. prosince 2011 pracovalo představenstvo společnosti OMNIPOL a. s. v následujícím složení:

Předseda: Ing. Michal Hon

Členové: Ing. Jiří Řezáč
Ing. Milan Faltus
Ing. Milan Jurek
Ing. Jaroslav Trávníček

V průběhu roku 2011 nedošlo ke změně ve složení představenstva společnosti.

KONTROLNÍ ORGÁN – DOZORČÍ RADA

V období od 1. ledna 2011 do 31. prosince 2011 pracovala dozorčí rada společnosti OMNIPOL a. s. v následujícím složení:

Předseda: Ing. Pavel Roubal

Členové: Ing. Jozef Piga
Vratislav Ondráček – člen zvolený zaměstnanci společnosti

V průběhu roku 2011 nedošlo ke změně ve složení dozorčí rady společnosti.

STATUTORY AND SUPERVISORY BODIES (AS AT DECEMBER 31, 2011)

STATUTORY BODY – BOARD OF DIRECTORS

The following persons worked at the Board of Directors of OMNIPOL a. s. in the period from January 1, 2011 to December 31, 2011:

Chairman: Mr. Michal Hon

Directors: Mr. Jiří Řezáč
Mr. Milan Faltus
Mr. Milan Jurek
Mr. Jaroslav Trávníček

During the year 2011, no changes occurred in the composition of the company's Board of Directors.

SUPERVISORY BODY – SUPERVISORY BOARD

The following persons worked at the Supervisory Board of OMNIPOL a. s. in the period from January 1, 2011 to December 31, 2011:

Chairman: Mr. Pavel Roubal

Members: Mr. Jozef Piga
Mr. Vratislav Ondráček – Member elected by the company's employees

During the year 2011, no changes occurred in the composition of the company's Supervisory Board.

ROZVAHA SPOLEČNOSTI KE DNI 31. PROSINCE 2011 (v tis. Kč)
BALANCE SHEET AS AT DECEMBER 31, 2011 (in thousands of CZK)

		Aktiva Assets	31. prosince 2011 December 31, 2011	31. prosince 2010 December 31, 2010
		Aktiva celkem Total assets	2 498 105	2 791 971
A		Pohledávky za upsaný základní kapitál Receivables for capital subscription	0	0
B		Dlouhodobý majetek Fixed assets	817 938	708 675
B	I.	Dlouhodobý nehmotný majetek Long-term intangible assets	184	305
B	II.	Dlouhodobý hmotný majetek Long-term tangible assets	217 671	394 948
B	III.	Dlouhodobý finanční majetek Long-term financial assets	600 083	313 422
B	III. 1.	Podíly v ovládaných a řízených osobách Majority shareholdings and participating interests (shareholdings > 20 %)	524 383	243 722
C		Oběžná aktiva Current assets	1 662 217	2 071 817
C	I.	Zásoby Inventory	166 267	175 195
C	II.	Dlouhodobé pohledávky Long-term receivables	424 665	387 664
C	III.	Krátkodobé pohledávky Short-term receivables	954 793	945 251
C	IV.	Krátkodobý finanční majetek Short-term financial assets	116 492	563 707
D	I.	Časové rozlišení Accruals	17 950	11 479

Pasiva Liabilities			31. prosince 2011 December 31, 2011	31. prosince 2010 December 31, 2010
		Pasiva celkem Total shareholder's equity and liabilities	2 498 105	2 791 971
A		Vlastní kapitál Shareholder's equity	571 187	571 103
A	I.	Základní kapitál Registered capital	201 000	201 000
A	II.	Kapitálové fondy Capital funds	277 741	277 495
A	III.	Rezervní fondy, nedělitelný fond a ostatní fondy ze zisku Funds created from profit	21 193	20 020
A	IV.	Výsledek hospodaření minulých let Retained earnings	51 415	49 129
A	V.	Výsledek hospodaření běžného účetního období Result of current accounting period	19 838	23 459
B		Cizí zdroje Liabilities	1 801 457	2 082 178
B	I.	Rezervy Reserves	116 504	114 244
B	II.	Dlouhodobé závazky Long-term liabilities	78 086	272 091
B	III.	Krátkodobé závazky Short-term liabilities	566 773	1 023 343
B	IV.	Bankovní úvěry a výpomoci Bank loans and short-term notes	1 040 094	672 500
B	IV. 1.	Bankovní úvěry dlouhodobé Long-term bank loans	456 778	316 860
C	I.	Časové rozlišení Accruals	125 461	138 690

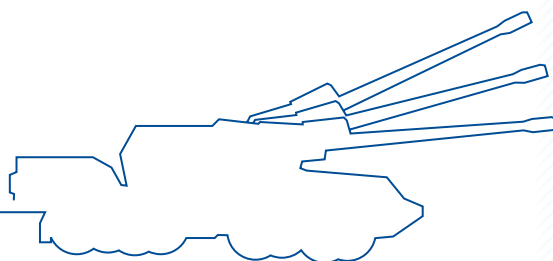

VÝKAZ ZISKU A ZTRÁTY KE DNI 31. PROSINCE 2011 (v tis. Kč)
PROFIT/LOSS ACCOUNT AS AT DECEMBER 31, 2011 (in thousands of CZK)

		leden až prosinec 2011 January to December 2011	leden až prosinec 2010 January to December 2010	
I.		Tržby za prodej zboží Revenues from goods sold	455 126	4 858 319
	A	Náklady vynaložené na prodané zboží Cost of goods sold	376 339	4 465 202
+		Obchodní marže Gross margin	78 787	393 117
II.		Výkony Operation	229 120	305 871
	B	Výkonová spotřeba Consumption from operation	218 004	188 907
+		Přidaná hodnota Value added	89 903	510 081
	C	Osobní náklady Personnel expenses	78 363	153 734
	D	Daně a poplatky Taxes and fees	1 006	664
	E	Odpisy dlouhodobého nehmotného a hmotného majetku Depreciation of long-term intangible and tangible assets	86 155	117 245
III.		Tržby z prodeje dlouhodobého majetku a materiálu Revenues from intangible and tangible assets and material sold	241 640	43 557
	F	Zůstatková cena prodaného dlouhodobého majetku a materiálu Net book value of intangibles, tangibles and material sold	113 736	39 934
	G	Změna stavu rezerv a opravných položek v provozní oblasti a komplexních nákladů příštích období Change in operational reserves and provisions	30 388	54 508
IV.		Ostatní provozní výnosy Other operational revenues	23 785	10 557
	H	Ostatní provozní náklady Other operational expenses	62 805	26 119
*		Provozní výsledek hospodaření Net operating income	-17 125	171 991
VI.		Tržby z prodeje cenných papírů a podílů Revenues from sales of securities and deposits	0	25 060
	J	Prodané cenné papíry a podíly Sold securities and deposits	0	21 669
VII.		Výnosy z dlouhodobého finančního majetku Revenues from long-term financial investments	1 870	1 020
VIII.		Výnosy z krátkodobého finančního majetku Revenues from short-term financial investments	367	372
	K	Náklady z finančního majetku Expenses on financial investments	0	10 526
	M	Změna stavu rezerv a opravných položek ve finanční oblasti Change in financial reserves and provisions	0	0

			leden až prosinec 2011 January to December 2011	leden až prosinec 2010 January to December 2010
X.		Výnosové úroky Interest revenues	43 419	46 161
	N	Nákladové úroky Interest expenses	48 806	42 501
XI.		Ostatní finanční výnosy Other financial revenues	176 719	80 218
	O	Ostatní finanční náklady Other financial expenses	102 101	205 105
XII.		Převod finančních výnosů Transfer of financial revenues	0	0
	P	Převod finančních nákladů Transfer of financial expenses	0	0
*		Finanční výsledek hospodaření Net income (net loss) from financial activities	71 468	-126 970
	Q	Daň z příjmů za běžnou činnost Income tax on ordinary activities	34 505	21 562
**		Výsledek hospodaření za běžnou činnost Net income (net loss) from ordinary activities	19 838	23 459
XIII.		Mimořádné výnosy Extraordinary revenues	0	0
	R	Mimořádné náklady Extraordinary expenses	0	0
*		Mimořádný výsledek hospodaření Net income from extraordinary activities	0	0
	T	Převod podílu na výsledku hospodaření partnerům Income distribution to partners	0	0
***		Výsledek hospodaření za účetní období Net income for the accounting period	19 838	23 459
****		Výsledek hospodaření před zdaněním Net income before taxes	54 343	45 021

STRUKTURA VÝNOSŮ V ROCE 2011 STRUCTURE OF REVENUES IN THE YEAR 2011



Celkové výnosy Total Revenues



	tis. Kč CZK thousands	%
Obchodní činnost – tržby za prodej zboží* Trading activities – revenues from sales of goods*	455 126	38,83
Tržby za pronájem – leasing Leasing – rent revenues	85 005	7,25
Tržby z prodeje ostatních služeb Revenues from sales of other services	144 115	12,30
Ostatní výnosy** Other revenues**	487 800	41,62
Celkem Total	1 172 046	100,00

* vývoz, dovoz, reexport, tuzemsko

* export, import, re-export, inland

** zúčtování opravných položek a rezerv, tržby z prodeje DHM a NHM, tržby z prodeje finančního majetku, náhrady škod, ostatní finanční výnosy

** accounting for adjustments and reserves, sale of fixed and financial assets, compensation for damages, other financial revenues

Obchodní činnost – tržby za prodej zboží (bez služeb) Trading Revenues – Sales of Goods (without Services)

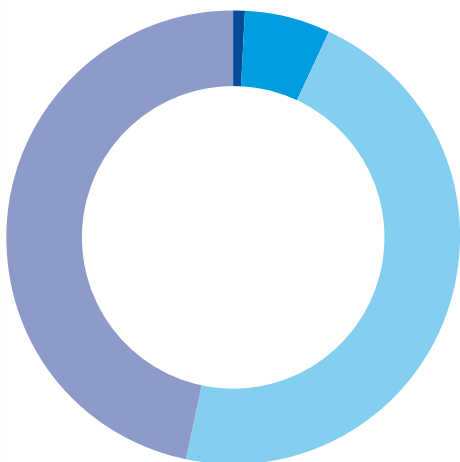

	tis. Kč CZK thousands	%
Vývoz Export	217 395	47,77
Dovoz Import	206 975	45,47
Tuzemsko Inland	28 047	6,16
Reexport Re-export	2 709	0,60
Celkem Total	455 126	100,00

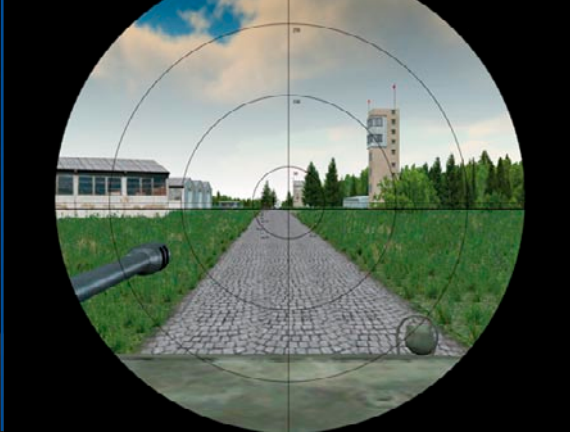

Vývoz podle kontinentů Export by Continents

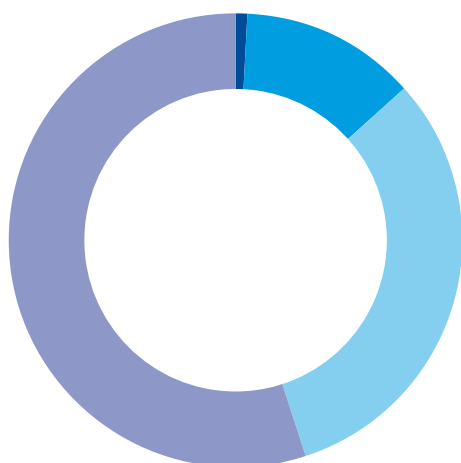

	tis. Kč CZK thousands	%
● Afrika Africa	119 977	55,19
● Asie Asia	68 692	31,60
● Evropa Europe	27 229	12,52
● Jižní Amerika Southern America	1 497	0,69
Celkem Total	217 395	100,00

Dovoz podle kontinentů Import by Continents

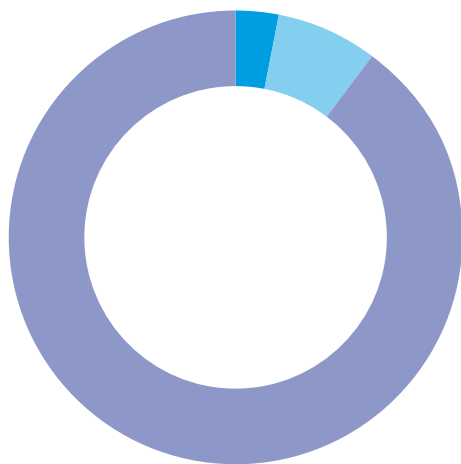

	tis. Kč CZK thousands	%
● Evropa – členské státy EU European Union	186 221	89,97
● Severní Amerika Northern America	14 628	7,07
● Evropa – ostatní státy Europe excluding EU	6 126	2,96
Celkem Total	206 975	100,00

ZPRÁVA NEZÁVISLÉHO AUDITORA PRO AKCIONÁŘE SPOLEČNOSTI



Tel.: +420 241 046 111
Fax: +420 241 046 221
www.bdo.cz

BDO Audit s. r. o.
Olbrachtova 1980/5
Praha 4
140 00

ZPRÁVA NEZÁVISLÉHO AUDITORA

Akcionářům společnosti OMNIPOL a. s.

Provedli jsme audit účetní závěrky společnosti OMNIPOL a. s., se sídlem Nekázanka 11, č. p. 880, Praha 1, identifikační číslo 250 63 138, která se skládá z rozvahy k 31. 12. 2011, výkazu zisku a ztráty za období od 1. 1. 2011 do 31. 12. 2011 a přílohy této účetní závěrky, která obsahuje popis použitých podstatných účetních metod a další vysvětlující informace.

Odpovědnost statutárního orgánu účetní jednotky za účetní závěrku

Statutární orgán společnosti OMNIPOL a. s. je odpovědný za sestavení účetní závěrky, která podává věrný a poctivý obraz v souladu s českými účetními předpisy, a za takový vnitřní kontrolní systém, který považuje za nezbytný pro sestavení účetní závěrky tak, aby neobsahovala významné nesprávnosti způsobené podvodem nebo chybou.

Odpovědnost auditora

Naši odpovědnost je vyjádřit na základě provedeného auditu výrok k této účetní závěrce. Audit jsme provedli v souladu se zákonem o auditorech, mezinárodními auditorskými standardy a souvisejícími aplikačními doložkami Komory auditorů České republiky. V souladu s těmito předpisy jsme povinni dodržovat etické požadavky a naplánovat a provést audit tak, abychom získali přiměřenou jistotu, že účetní závěrka neobsahuje významné nesprávnosti.

Audit zahrnuje provedení auditorských postupů k získání důkazních informací o částkách a údajích zveřejněných v účetní závěrce. Výběr postupů závisí na úsudku auditora, zahrnujícím i vyhodnocení rizik významné nesprávnosti údajů uvedených v účetní závěrce způsobené podvodem nebo chybou. Při vyhodnocování těchto rizik auditor posoudí vnitřní kontrolní systém relevantní pro sestavení účetní závěrky podávající věrný a poctivý obraz. Cílem tohoto posouzení je navrhnout vhodné auditorské postupy, nikoli vyjádřit se k účinnosti vnitřního kontrolního systému účetní jednotky. Audit též zahrnuje posouzení vhodnosti použitých účetních metod, přiměřenosti účetních odhadů provedených vedením a dále posouzení celkové prezentace účetní závěrky.

Jsmo přesvědčeni, že důkazní informace, které jsme získali, poskytují dostatečný a vhodný základ pro vyjádření našeho výroku.

Výrok auditora

Podle našeho názoru účetní závěrka podává věrný a poctivý obraz aktiv a pasiv společnosti OMNIPOL a. s. k 31. 12. 2011 a výnosů a výsledku jejího hospodaření za období od 1. 1. 2011 do 31. 12. 2011, v souladu s českými účetními předpisy.

Zpráva o ověření výroční zprávy

Ověřili jsme též soulad výroční zprávy společnosti OMNIPOL a. s. s účetní závěrkou, která je v této výroční zprávě obsažena. Za správnost výroční zprávy je zodpovědný statutární orgán společnosti OMNIPOL a. s. Naším úkolem je vydat na základě provedeného ověření výrok o souladu výroční zprávy s účetní závěrkou.

Ověření jsme provedli v souladu s mezinárodními auditorskými standardy a souvisejícími aplikačními doložkami Komory auditorů České republiky. Tyto standardy vyžadují, aby auditor naplánoval a provedl ověření tak, aby získal přiměřenou jistotu, že informace obsažené ve výroční zprávě, které popisují skutečnosti, jež jsou též předmětem zobrazení v účetní závěrce, jsou ve všech významných ohledech v souladu s příslušnou účetní závěrkou. Jsmo přesvědčeni, že provedené ověření poskytuje přiměřený podklad pro vyjádření výroku auditora.

Podle našeho názoru jsou informace uvedené ve výroční zprávě společnosti OMNIPOL a. s. k 31. 12. 2011 ve všech významných ohledech v souladu s uvedenou účetní závěrkou.

V Praze dne 4. května 2012

BDO Audit s. r. o., auditorské oprávnění č. 018, zastoupená partnery:

Ing. Eva Kryplová
auditorské oprávnění č. 1521

Ing. Ladislav Novák
auditorské oprávnění č. 0165

BDO Audit s. r. o., česká společnost s ručením omezeným (IČ 45 31 43 81, registrovaná u Rejstříkového soudu Praha, oddíl a vložka C. 7279, auditorské oprávnění Komory auditorů ČR č. 018) je členem BDO International Limited (společnosti s ručením omezeným ve Velké Británii) a je součástí mezinárodní sítě nezávislých členských firem BDO.

AUDITOR'S REPORT TO COMPANY SHAREHOLDERS



Tel.: +420 241 046 111
Fax: +420 241 046 221
www.bdo.cz

BDO Audit s. r. o.
Olbrachtova 1980/5
Praha 4
140 00
Czech Republic

THE INDEPENDENT AUDITOR'S REPORT TO THE SHAREHOLDERS

We have audited the financial statements of OMNIPOL a. s., based in Nekázanka 11, č. p. 880, Praha 1, identification number 250 63 138, which comprise the balance sheet as of 31. 12. 2011, and the income statement for the period from 1. 1. 2011 to 31. 12. 2011, and a summary of significant accounting policies and other explanatory notes.

Statutory Body's Responsibility for the Financial Statements

The Statutory Body of OMNIPOL a. s. is responsible for the preparation of financial statements that give a true and fair view in accordance with Czech accounting regulations and for such internal control as statutory body determines is necessary to enable the preparation of financial statements that are free from material misstatement, whether due to fraud or error.

Auditor's Responsibility

Our responsibility is to express an opinion on these financial statements based on our audit. We conducted our audit in accordance with the Act on Auditors and International Standards on Auditing and the related application guidelines issued by the Chamber of Auditors of the Czech Republic. Those laws and regulations require that we comply with ethical requirements and plan and perform the audit to obtain reasonable assurance whether the financial statements are free from material misstatement.

An audit involves performing procedures to obtain audit evidence about the amounts and disclosures in the financial statements. The procedures selected depend on the auditor's judgment, including the assessment of the risks of material misstatement of the financial statements, whether due to fraud or error. In making those risk assessments, the auditor considers internal control relevant to the entity's preparation of the financial statements that give a true and fair view in order to design audit procedures that are appropriate in the circumstances, but not for the purpose of expressing an opinion on the effectiveness of the entity's internal control. An audit also includes evaluating the appropriateness of accounting policies used and the reasonableness of accounting estimates made by management, as well as evaluating the overall presentation of the financial statements.

We believe that the audit evidence we have obtained is sufficient and appropriate to provide a basis for our audit opinion.

Opinion

In our opinion, the financial statements give a true and fair view of the financial position of OMNIPOL a. s. as of 31. 12. 2011, and of its financial performance for the period from 1. 1. 2011 to 31. 12. 2011 in accordance with Czech accounting regulations.

Report on the Audit of the Annual Report

We have audited the annual report of OMNIPOL a. s. for consistency with the financial statements for the period ended 31. 12. 2011 which are included in the Annual Report. The correctness of the annual report is the responsibility of OMNIPOL a. s.'s statutory body. Our responsibility is to express an opinion on the consistency of the annual report and the financial statements based on our audit.

We conducted our audit in accordance with International Standards on Auditing and the related application guidelines issued by the Chamber of Auditors of the Czech Republic. Those standards require that the auditor plan and perform the audit to obtain reasonable assurance about whether the information included in the annual report describing matters that are also presented in the financial statements is, in all material respects, consistent with the relevant financial statements. We believe that our audit provides a reasonable basis for our opinion.

In our opinion, the information included in the annual report of OMNIPOL a. s. for the period ended 31. 12. 2011 is consistent, in all material respects, with the financial statements referred to above.

Praque, 4 May 2012

BDO Audit s. r. o., Certificate No. 018, represented by partners:

Ing. Eva Kryplová
Certificate No. 1521

Ing. Ladislav Novák
Certificate No. 0165

ZPRÁVA O ČINNOSTI DOZORČÍ RADY V ROCE 2011

Dozorčí rada společnosti vykonávala kontrolní činnost v roce 2011 podle schváleného plánu práce v souladu se zákony a stanovami společnosti.

Hlavní důraz v činnosti dozorčí rady byl kladen na kontrolu uskutečňování podnikatelské činnosti a výkon působnosti představenstva. Dozorčí rada se rovněž zabývala dosaženými výsledky hospodaření a strategickými otázkami s důrazem na efektivitu hospodaření dceřiných společností.

Na valné hromadě společnosti konané dne 29. června 2011 byl opětovně zvolen do dozorčí rady Ing. Pavel Roubal a dne 11. července 2011 byl zvolen jejím předsedou.

Dozorčí rada přezkoumala řádnou účetní závěrku společnosti za rok 2011, návrh představenstva na rozdělení zisku za účetní období od 1. ledna 2011 do 31. prosince 2011 a vzala na vědomí Zprávu auditora o ověření řádné účetní závěrky sestavené ke dni 31. prosince 2011. Předložené dokumenty byly projednány na zasedání dozorčí rady konaném dne 20. června 2012, kdy je dozorčí rada doporučila ke schválení valnou hromadou.



Ing. Pavel Roubal
předseda dozorčí rady
OMNIPOL a. s.

REPORT ON THE ACTIVITIES OF THE SUPERVISORY BOARD IN THE YEAR 2011

In 2011 the Supervisory Board performed all its activities to plan and in compliance with applicable law and the company's Articles of Association.

In its activities the Supervisory Board focused mainly on supervising the business activities and performance of the Board of Directors' tasks. The Supervisory Board also addressed the Company's economic results and strategic issues, with particular focus on the economic efficiency of subsidiaries.

The General Meeting held on 29 June, 2011 re-elected Mr. Pavel Roubal member of the Supervisory Board. On 11 July, 2011 Mr. Roubal was elected the Board's Chairman.

The Supervisory Board reviewed the Company's ordinary financial statements for year 2011, the Board of Directors' proposal for distribution of profit generated in the accounting period between 1 January, 2011 and 31 December, 2011, and acknowledged the Auditor's Report verifying the regular financial statements compiled as at 31 December, 2011. The presented documents were discussed at the Supervisory Board's meeting held on 20 June, 2012 where the Board recommended them for approval by the General Meeting.



Mr. Pavel Roubal
Chairman of the Supervisory Board
of OMNIPOL a. s.

VÝSLEDEK HOSPODAŘENÍ ZA ÚČETNÍ OBDOBÍ

Společnost OMNIPOL a. s. dosáhla za účetní období od 1. ledna 2011 do 31. prosince 2011 zisku ve výši 19 838 091,52 Kč. Valná hromada akcionářů společnosti konaná dne 22. června 2012 rozhodla o následujícím rozdělení zisku:

základní příděl do rezervního fondu (5%)	991 904,58 Kč
dividendy akcionářům	5 000 000,00 Kč
nerozdělený zisk	13 846 186,94 Kč

Valná hromada dále rozhodla o rozdělení části nerozděleného zisku z minulých let, a to v částce 10 000 000,00 Kč na dividendy z celkové hodnoty nerozděleného zisku 51 414 691,77 Kč.

DISTRIBUTION OF PROFIT GENERATED IN THE ACCOUNTING PERIOD

In the accounting period from January 1, 2011 to December 31, 2011, OMNIPOL a. s. generated profit amounting to CZK 19,838,091.52. The general assembly of shareholders held on 22nd June, 2012 decided to use the generated profit as follows:

Basic allocation to the reserve fund (5%)	CZK 991,904.58
Dividends for the shareholders	CZK 5,000,000.00
Retained profit	CZK 13,846,186.94

Furthermore, the general assembly decided to use the retained profit from previous periods amounting to CZK 10,000,000 for dividends for the shareholders from the total retained earnings of CZK 51,414,691.77.

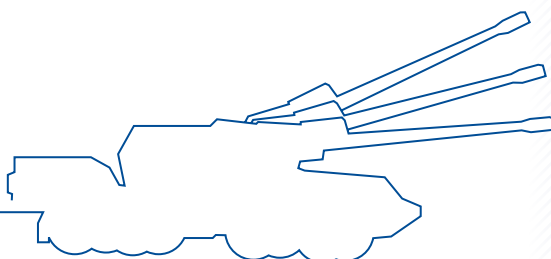









SÍDLO SPOLEČNOSTI

GPS: N 50°05'09" / E 14°25'60"

Sídlo společnosti OMNIPOL a. s. se nachází v centru Prahy nedaleko Václavského náměstí.

OMNIPOL a. s.
Nekázanka 880/11
112 21 Praha 1
Česká republika

tel: +420 224 011 111
fax: +420 224 012 241
omnipol@omnipol.cz
datová schránka: rtkfhfh
www.omnipol.com



THE HEADQUARTERS OF OMNIPOL

GPS: N 50°05'09" / E 14°25'60"

The headquarters of OMNIPOL a. s. is located in the city center of Prague close to Wenceslas Square (Václavské náměstí).

OMNIPOL a. s.
Nekázanka 880/11
112 21 Praha 1
Czech Republic

tel: +420 224 011 111
fax: +420 224 012 241
omnipol@omnipol.cz
www.omnipol.com



OMNIPOL a. s.
Nekázanka 880/11
112 21 Praha 1
www.omnipol.com

design © BOHEMIA WERBUNG, s.r.o.